

AL-KO TIEFRAHMEN-CHASSIS

FIAT DUCATO, PEUGEOT BOXER, CITROËN JUMPER,
OPEL/VAUXHALL MOVANO

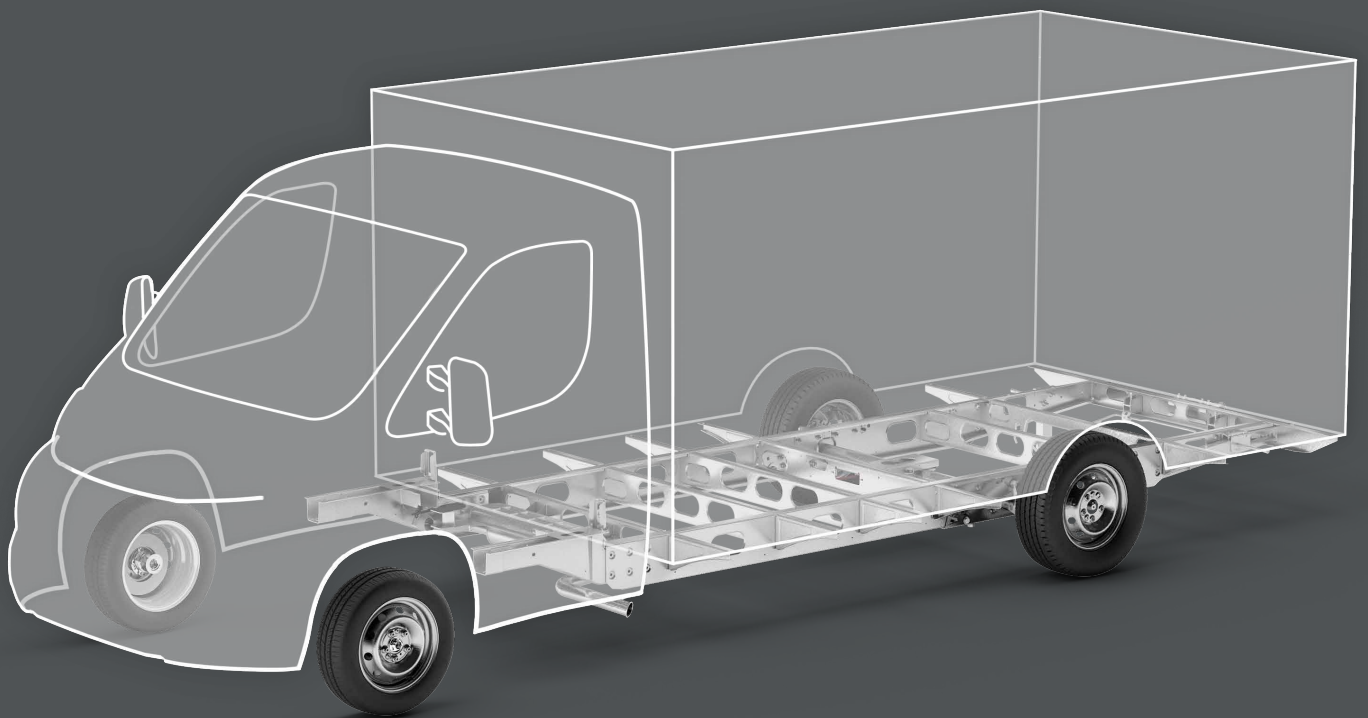

CHASSIS-TECHNIK VON AL-KO

TIEFRAHMEN-CHASSIS

Durch das innovative Tiefrahmen-Chassiskonzept mit einer Rahmenabsenkung von bis zu 220 mm (bis zu 310 mm mit VARIO SPACE Chassis) gegenüber dem Originalrahmen ergibt sich eine niedrigere Ladekante bzw. Rahmenhöhe und eine entsprechend reduzierte Fahrzeug-Gesamthöhe. Der tiefere Fahrzeugschwerpunkt verbessert zudem deutlich Straßenlage, Kurvenverhalten und Seitenwindempfindlichkeit.

FLEXIBLE RAHMENABMESSUNGEN

Variable Radstände und Überhänge ermöglichen in Verbindung mit den angebotenen Achs- und Rahmenspurweiten die maßgeschneiderte Lösung für nahezu alle Aufbauarten und Transportanforderungen bei optimaler Achslastverteilung.

LANGE LEBENSDAUER

Feuerverzinkte Rahmenteile sorgen für einen optimalen Korrosionsschutz.

MEHR ZULADUNG

Dank intelligenter Leichtbautechnologie.

SERVICEFREUNDLICHKEIT

Geschraubte Rahmenteile sind äußerst servicefreundlich und ermöglichen damit kürzere Standzeiten bei Reparaturen.



Abbildung zeigt Sonderausstattung



LÄNGSLENKERACHSE

Die perfekt abgestimmte AL-KO Längslenkerachse mit Einzelradaufhängung und Drehstabfederung ermöglicht einen überzeugenden, PKW-ähnlichen Federungskomfort. Für höchste Komfortansprüche stehen darüber hinaus auch die AL-KO Air Premium Vollluftfedersysteme mit automatischer Niveauregelung, Heben/Senken- und Autolevel-Funktion optional zur Verfügung.

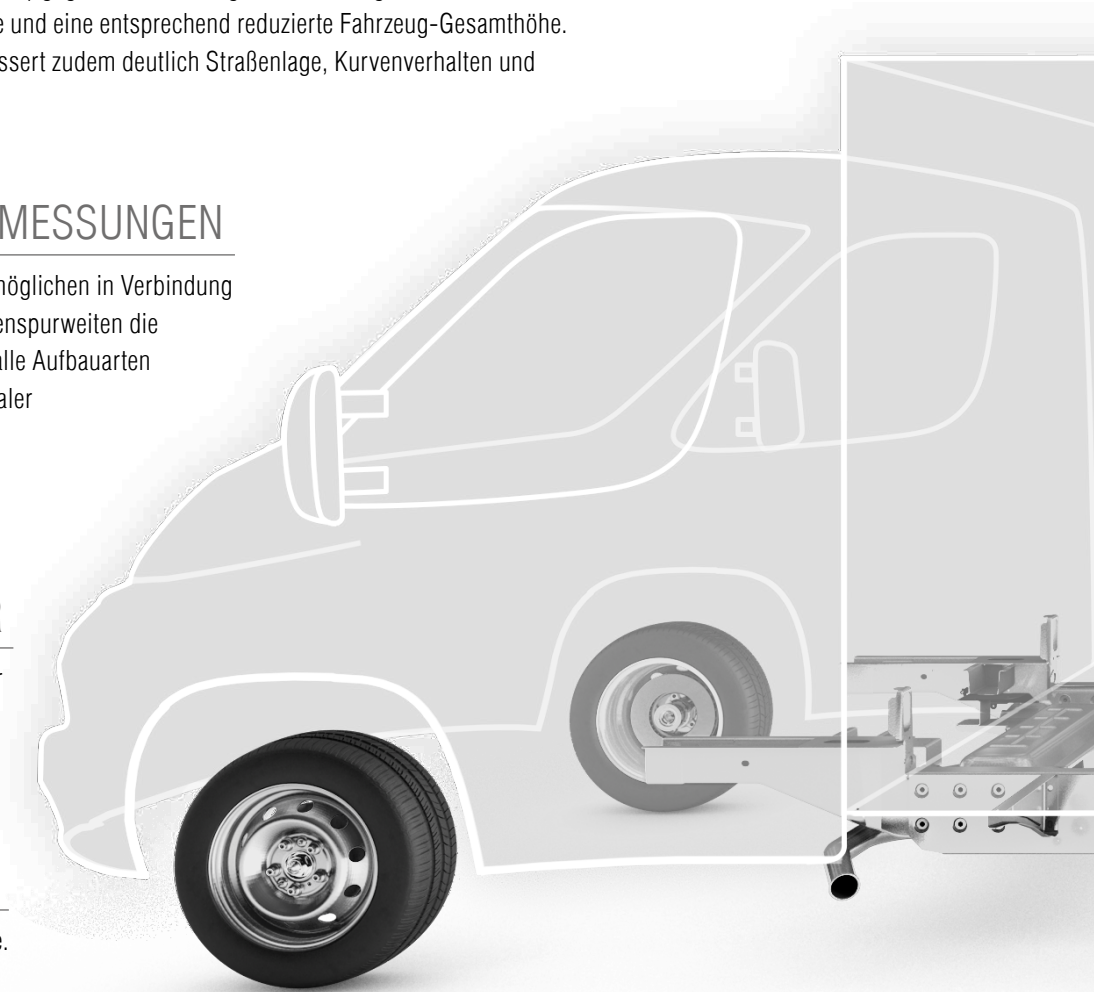

BREITSPURFAHRWERK

Die im Vergleich zum Original-Serienfahrgestell um bis zu 310 mm größere Hinterachsspurweite bewirkt eine erheblich verbesserte Wankstabilität und sorgt damit für eine hervorragende Fahrodynamik, bestmögliche Sicherheit und überzeugenden Fahrkomfort.

ESP

ESP (Elektronisches Stabilitätsprogramm) steht serienmäßig als zusätzliches Sicherheits-Plus zur Verfügung.

HINWEIS

Gewährleistungsarbeiten am Basisfahrzeug werden vom Händlernetz des Basisfahrzeugherstellers durchgeführt.

TECHNISCHE DATEN

AL-KO 2-ACHSER TIEFRAHMEN

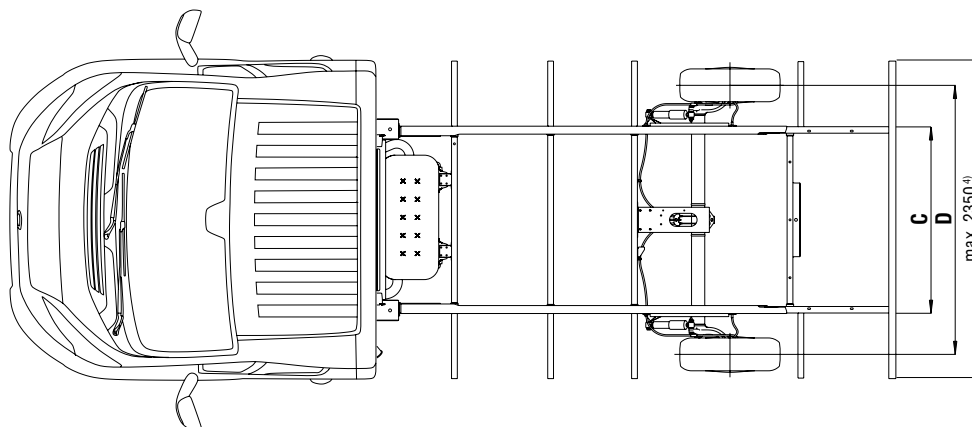
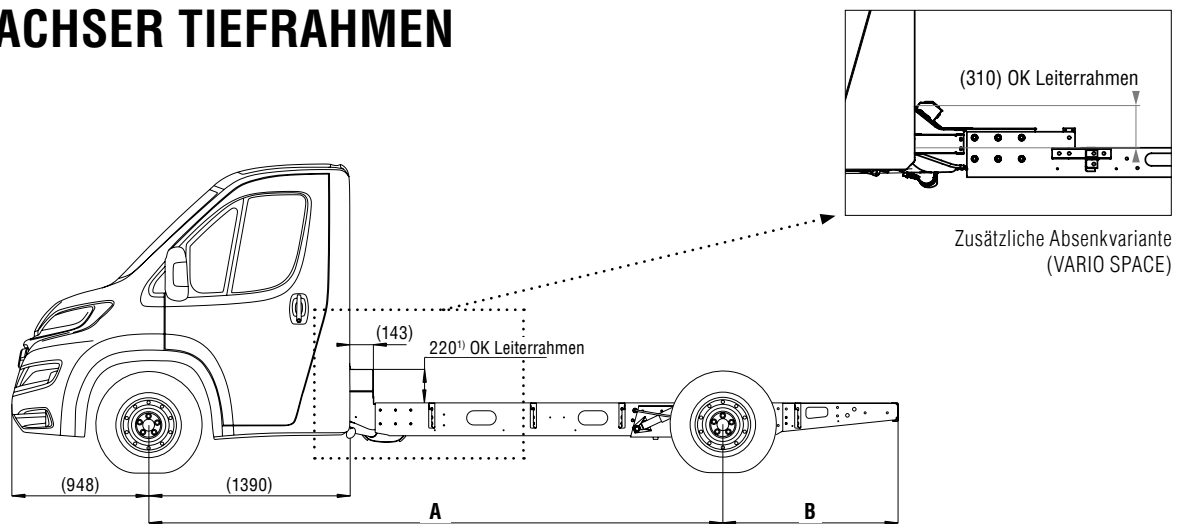

Konstantes Fahrniveau im Achsbereich bei Luftfederung (2-Achser = ca. 490 mm)

STANDARD ABMESSUNGEN ⁶⁾

Radstand A (mm)	3.320 ²⁾ , 3.450, 3.643, 3.800, 3.896, 4.035, 4.143, 4.343, max. 4.700
Überhang B⁵⁾ (mm)	824, 924, 1.024, 1.147, 1.247, 1.344, 1.447, 1.547, 1.647, 1.747, 1.847, 1.947, max. 2.500
Rahmenbreite C (mm)	1.152, 1.295, 1.535
Spurweite D (mm)	1.717 ⁷⁾ , 1.860 ⁷⁾ , 2.100 ³⁾

Ersatzradhalter (optional) montiert ab Überhang (B) 1.147 mm möglich; Längenmaße beziehen sich auf Spurweite 1.860 mm.

Technische Änderungen vorbehalten.

RAHMENHÖHE IM ACHSBEREICH ^(Circa-Werte)

Reifengröße	Rahmenhöhe (mm)	
	leer	beladen
215/70 R 15C	520	420
225/70 R 15C		
225/75 R 16C	540	440

¹⁾ Andere Rahmenabsenkungen auf Anfrage

²⁾ Radstände 3.320 mm nur bei Typ light

³⁾ bei Spurweite 2.100 mm sind die Rahmenlängsträger gekröpft
Spurweite 2.100 mm nur ab Radstand 3.643 mm

⁴⁾ abhängig von der Aufbaubreite sind geeignete Außenspiegel zu verwenden

⁵⁾ Überhang max. 60% des Radstands A, max. 2.500 mm

⁶⁾ Abweichende Baumaße auf Anfrage

⁷⁾ Spurweite in Kombination mit Drehstabfederachse

AL-KO 3-ACHSER TIEFRAHMEN

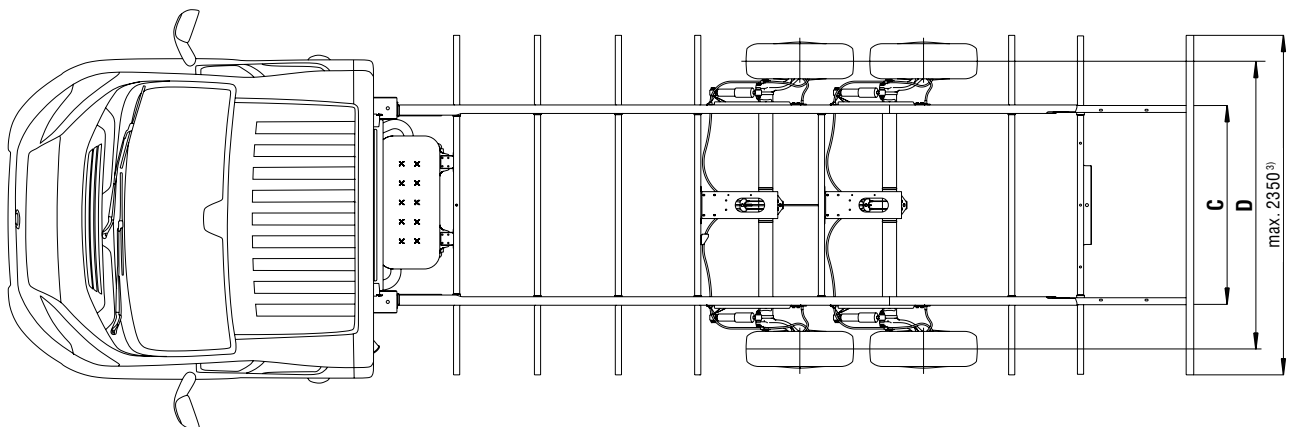
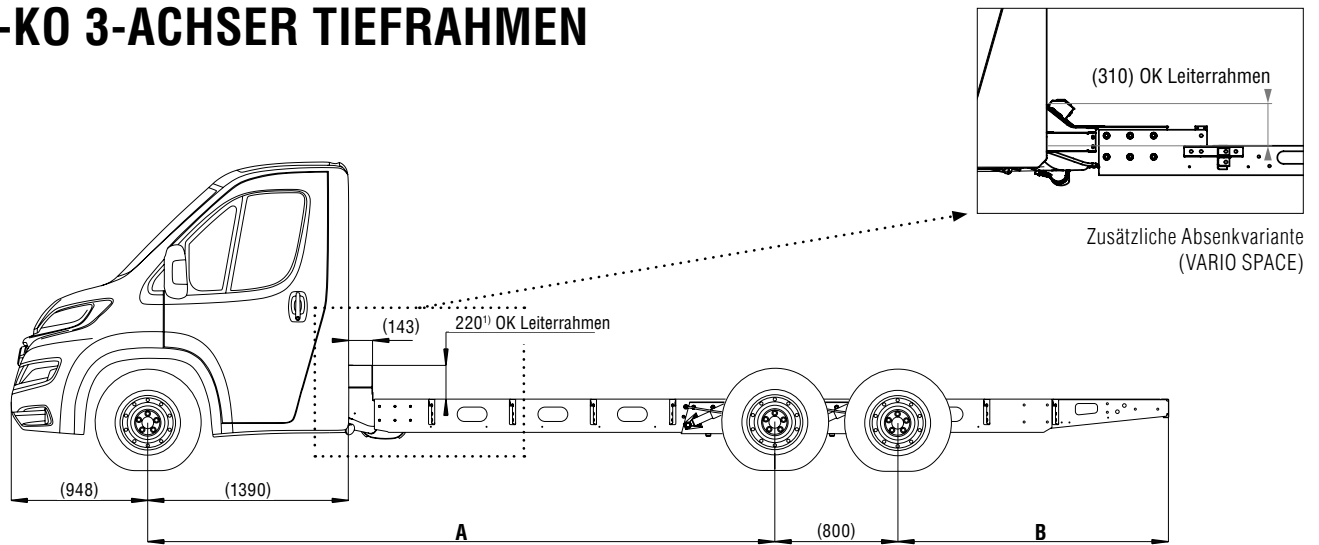

Konstantes Fahrniveau im Achsbereich bei Luftfederung (3-Achser = ca. 500 mm)

STANDARD ABMESSUNGEN ⁵⁾

Radstand A (mm)	min. 3.450, 3.643, 3.800, 3.896, 4.035, 4.143, 4.343, 4.470, max. 4.700
Überhang B⁴⁾ (mm)	824, 924, 1.024, 1.147, 1.247, 1.344, 1.447, 1.547, 1.647, 1.747, 1.847, 1.947, max. 2.500
Rahmenbreite C (mm)	1.152, 1.295, 1.535
Spurweite D (mm)	1.717 ⁶⁾ , 1.860 ⁶⁾ , 2.100 ²⁾

HINWEIS: 3-Achser Tiefrahmen nur freigegeben für Integralaufbauten!

Andere Aufbauarten nach Rücksprache.

Ersatzradhalter (optional) montiert ab Überhang (B) 1.147 mm möglich;

Längenmaße beziehen sich auf Spurweite 1.860 mm.

Technische Änderungen vorbehalten.

RAHMENHÖHE IM ACHSBEREICH ^(Circa-Werte)

Reifengröße	Rahmenhöhe (mm)	
	leer	beladen
225/75 R16 C	560	470

¹⁾ Andere Rahmenabsenkungen auf Anfrage

²⁾ bei Spurweite 2.100 mm sind die Rahmenlängsträger gekröpft
Spurweite 2.100 mm nur ab Radstand 3.643 mm

³⁾ abhängig von der Aufbaubreite sind geeignete Außenspiegel zu verwenden

⁴⁾ Überhang max. 60% des Radstands A, max. 2.500 mm

⁵⁾ Abweichende Baumaße auf Anfrage

⁶⁾ Spurweite in Kombination mit Drehstabfederachse

TYPENÜBERSICHT

Zulässige Gewichte, Achslasten, Anhängelasten

AL-KO Typ	Basis-fahrzeug Typ	Basis-fahrzeug Modell	Fahrzeug-klasse	Zul. Gesamt-gewicht kg	Zul. Vorder-achslast kg	Zul. Hinter-achslast kg	Zul. Anhänge-last kg	Zul. Zug-gesamt-gewicht kg	Zulässiger Radstandsbereich
AMC 35L	35L / 335 / 3-35	Fiat Ducato Peugeot Boxer Citroën Jumper Opel/Vauxhall Movano	M1*/N1	3.500	1.850 1.960 ¹⁾	2.000	2.000	5.500	3.300 – 4.700 mm
AMC 45H	40H / 440 / 4-40	Fiat Ducato Peugeot Boxer Citroën Jumper Opel/Vauxhall Movano	M1*/N2	4.500	2.100	2.500	2.000	6.000	3.450 – 4.700 mm
AMC 50HS	40H / 440 / 4-40	Fiat Ducato Peugeot Boxer Citroën Jumper Opel/Vauxhall Movano	M1*/N2	5.000	2.100	1.600 / 1.600	2.000	6.000	3.450 – 4.700 mm

*M1 mit besonderer Zweckbestimmung

1) Bei Triebköpfen in Kombination mit Automatikgetriebe

Für Klassenwechsel sowie Einzelzulassungsverfahren können von ALKO entsprechende Systemgenehmigungen auf Anfrage zur Verfügung gestellt werden. Die Zulassungsfähigkeit muss durch den Kunden in Eigenverantwortung sichergestellt werden.

HINWEISE

I Vor der Bestellung des Triebkopfes sowie der Auftragserteilung an die Alois Kober GmbH ist durch den Kunden eigenverantwortlich zu prüfen, ob das vervollständigte Fahrzeug in der geplanten Konfiguration zulassungsfähig ist. Die Voraussetzungen hinsichtlich WLTP sind anhand der vom Basisfahrzeughersteller bereitgestellten Berechnungstools ebenfalls eigenständig zu überprüfen.

I Zulässige Aufbauart

3-Achser Tiefrahmen sind nur für Integralaufbauten freigegeben! Bei anderen Aufbauarten bitten wir um Rücksprache.

Bedarfsweise erforderlich/sinnvoll:

I Digitaler Fahrtenschreiber (bei Fzg.-Klasse N2 => zul.GG > 3.500 kg)
(ohne Kalibrierung Serienausstattung bei Ducato Maxi 40)

Fiat Code

0TK

PCOV** Code

HC09

I Außenspiegel für Fahrzeugbreite 2.350 mm
(keine Nachrüstung durch AL-KO möglich)

042

RX05

I Kabelverlängerung Rückleuchten - lose (nicht AL-KO Lieferumfang!)

391

KY06

I Original-Heckleuchten - lose (nicht AL-KO Lieferumfang!)

4EA

SY05

**PEUGEOT, CITROËN, OPEL/VAUXHALL

ZUBEHÖR / SONDERAUSSTATTUNG

Zulässige Fahrwerksvarianten

Drehstabfeder, Air Premium X2 / X4

Drehstabfeder, Air Premium X2 / X4

Drehstabfeder, Air Premium X2 / X4

HUBSTÜTZE CLICKFIX MECHANISCH



- | Robuste Bauweise für festen und sicheren Stand
- | Schnelle und komfortable Bedienung: Bereits eine halbe Umdrehung der Kurbel genügt und die Hubstütze ist in der senkrechten Stützposition
- | Tragfähigkeit dynamisch 500 kg, statisch 1.000 kg

AIR PREMIUM X4 VOLLLUFTFEDERSYSTEM



- | Optimaler Federungskomfort
- | Vollautomatische Niveauregelung
- | Vielfältige Heben-Senken-Funktionen
- | Serienmäßig mit Softtouch-Fernbedienung
- | Wartungsfrei
- | Wahlweise auch nur für AL-KO Hinterachse(n) (Air Premium X2)

ERSATZRADHALTER



- | Sichere Ersatzrad-Fixierung im Chassisheck
- | Problemlose Nachrüstung bei den meisten AL-KO Chassis mit gerader Heckstruktur
- | Geringer Montageaufwand und einfach bedienbar

ANHÄNGEVORRICHTUNG



- | Exakt auf das AL-KO Chassis abgestimmt
- | Mit einem Höchstmaß an Sicherheit
- | Geringer Montageaufwand
- | Hochwertiger Oberflächenschutz

AMC VARIO SPACE

Tiefrahmenchassis der neuesten Generation

- | Verringerte Fahrzeughöhe verbessert Aerodynamik und reduziert CO₂-Ausstoß
- | Mehr Zuladung und weniger Kraftstoffverbrauch durch Leichtbautechnologie
- | Mehr Fahrkomfort vom Fahrwerkspezialisten
- | Mehr Fahrsicherheit durch niedrigen Schwerpunkt



Original Chassis

RAUMGEWINN

AMC VARIO SPACE

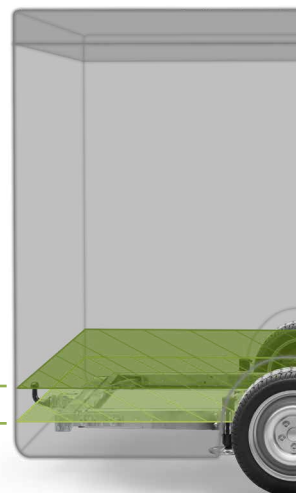

Member of **DEXKO**
GLOBAL

ALOIS KOBER GMBH

Ichenhauser Straße 14

89359 Kötz

Germany

T +49 8221 97-0

info@alko-tech.com

www.alko-tech.com